

**РЕСПУБЛИКА БЕЛАРУСЬ
ЕДИНЫЙ ГОСУДАРСТВЕННЫЙ РЕГИСТР НЕДВИЖИМОГО
ИМУЩЕСТВА, ПРАВ НА НЕГО И СДЕЛОК С НИМ**

Государственный комитет по имуществу Республики Беларусь

Республиканское унитарное предприятие "Брестское агентство по
государственной регистрации и земельному кадастру"

Пинский филиал
Ивановское бюро

**СВИДЕТЕЛЬСТВО (УДОСТОВЕРЕНИЕ) № 132/1310-15914
о государственной регистрации**

По заявлению от 08 декабря 2022 года № 3054/22:1310

в отношении **земельного участка** с кадастровым номером 123050100001006136, расположенного по адресу: Брестская обл., Ивановский р-н, г. Иваново, ул. Железнодорожная (30 метров южнее конечной остановки городского автобуса), площадь - 0.0395 га, целевое назначение - Для строительства и обслуживания мини-магазина

произведена государственная регистрация:

1. создания земельного участка на основании выделения вновь образованного земельного участка;
2. возникновения права собственности на земельный участок, правообладатель – Республика Беларусь;
3. возникновения прав, ограничений (обременений) прав на земельный участок (право аренды), правообладатель – юридическое лицо, резидент Республики Беларусь Ивановское районное потребительское общество;
4. возникновения прав, ограничений (обременений) прав на земельный участок (ограничения (обременения) прав на земельные участки, расположенные в охранных зонах электрических сетей).

Приложение:

- 1) земельно-кадастровый план земельного участка.

Примечание: Земельный участок имеет ограничения (обременения) прав в использовании земель. Виды ограничений (обременений) прав: Ограничения (обременения) прав на земельные участки, расположенные в охранных зонах электрических сетей, код - 5,2, площадь - 0.0193 га.

Свидетельство составлено 13 декабря 2022 года

Регистратор *Мартынович Юлия Александровна 1310*

М.П.

(подпись)

Лист 1 из 2

ЕДИНЫЙ ГОСУДАРСТВЕННЫЙ РЕГИСТР НЕДВИЖИМОГО ИМУЩЕСТВА, ПРАВ НА НЕГО И СДЕЛОК С НИМ
ЗЕМЕЛЬНО-КАДАСТРОВЫЙ ПЛАН ЗЕМЕЛЬНОГО УЧАСТКА

Кадастровый номер: **123050100001006136**
 Площадь участка: **0,0395 га**
 Адрес: **Брестская обл., Ивановский р-н, г. Иваново, ул. Железнодорожная, (30 метров южнее конечной остановки городского автобуса)**
 Целевое назначение: **Для строительства и обслуживания мини-магазина**
 Категория земель: **Земли населенных пунктов, садоводческих товариществ, дачных кооперативов**
 Масштаб плана: **1:500**

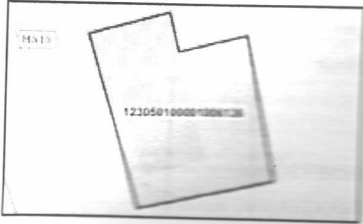

Номера точек	Меры линий, м
1-2	10,57
2-3	5,06
3-4	8,99
4-5	18,88
5-6	17,56
6-1	23,19

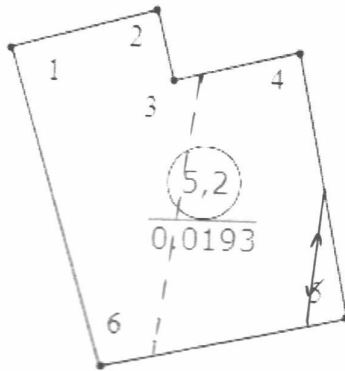

УСЛОВНЫЕ ОБОЗНАЧЕНИЯ

- ② - код охранной зоны и ее площадь
- 0,2500 - граница земельного участка
- - точка поворота границы земельного участка

Сведения об организации, выдавшей документ

Ивановское бюро Липового филиала
 Республиканского унитарного предприятия
 "Брестское агентство по государственной
 регистрации и земельному кадастру"

регистратор недвижимости

Мартынович Ю. А.

13.12.2002

ОПИСАНИЕ СМЕЖНЫХ ЗЕМЕЛЬ

От точки	До точки	Кадастровый блок и номер земельного участка
А	А	Зарегистрированные земельные участки отсутствуют